

SPOSÓB PODPARCIA RUROCIĄGÓW

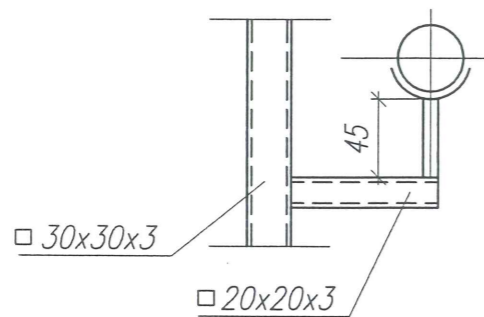

SPOSÓB WŁĄCZENIA PRZEWODU IMPULSOWEGO

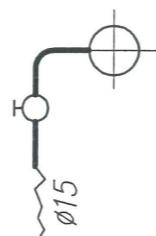

BIURO INŻYNIERSKIE MARIUSZ ISKIERSKI 71-497 SZCZECIN ul. Alpejska 13 tel.91- 81-80-585	
Temat: PB węzła ciepłego w budynku warsztatowym Police ul. Fabryczna 21.	
<b>Rzut i przekroje węzła kompaktowego</b>	
Projektował: mgr inż. Mariusz Iskiński upr. 166/Sz/2002	skala: 1:25 data: 11. 2011 r.
Sprawdził: mgr inż. Jacek Flisiak upr. 94/Sz/99	rys. <b>4</b>